

## Инжектор ВКЖ Место впуска и установки

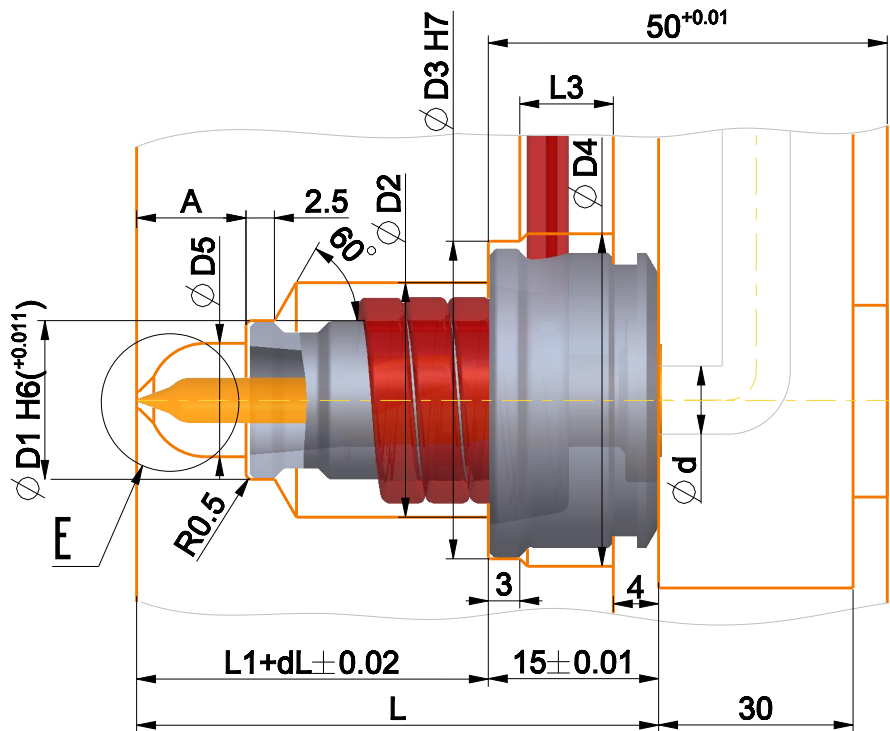

Серия инжекторов специально разработана для применения в ГКС многогнездных литьевых форм. Инжекторы предназначены для литья полиэтилена РЕ.

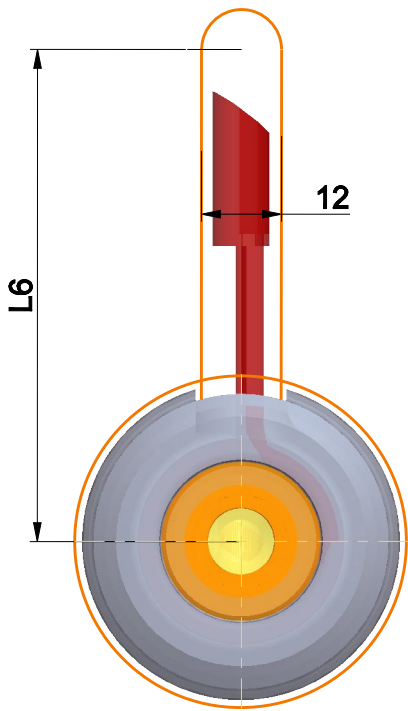
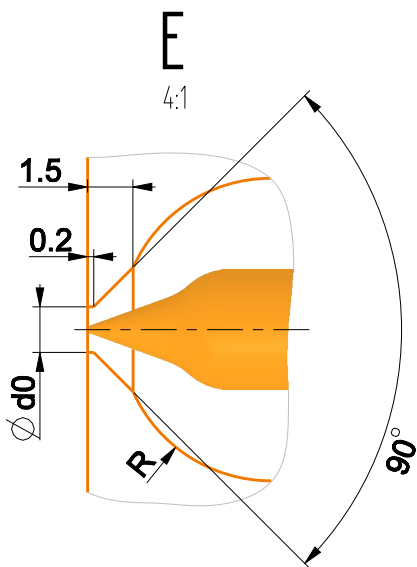

### Форма заказа:

1 - 2 - ВКЖ - 4 - 5 - 6 - 7

- 1 - серия инжектора ( ML; SM )
- 2 - длина инжектора, L (мм.)
- 4 - исполнение ( N )
- 5 - диаметр впуска, d0 (мм.)
- 6 - тип термопреобразователя J (ЖК), К (ХА), L (ХК)
- 7 - длина гибких выводов, Q (м.)

Например: SM-76-ВКЖ-N-1,5-J-1,0

Серия	D1	D2	D3	D4	D5	A	d	L	L1	L3	R	d0	L6
ML	14	20	28	30	10	9,5	6	46 56	31 41	8,5	5	0,8; 1,0; 1,2; 1,5	55
SM	16	24	32	34	12	15,5	8	56 66	41 51		6	1,0; 1,2; 1,5; 2,0	55