

Коллекторы ME8

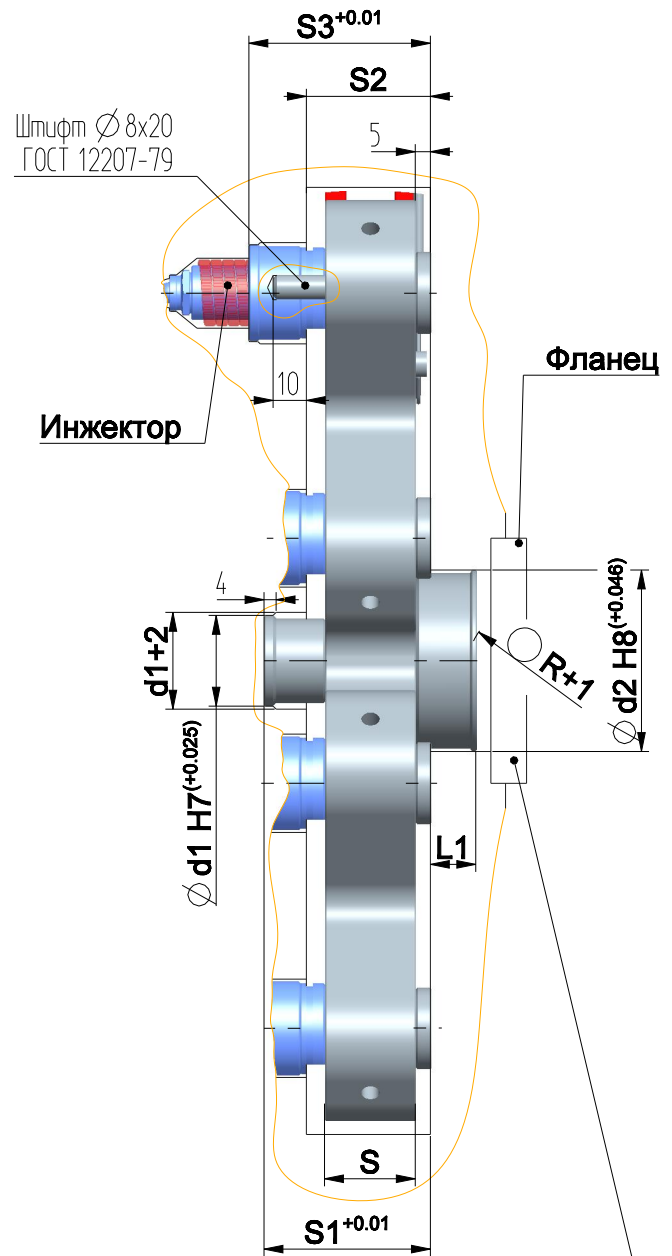
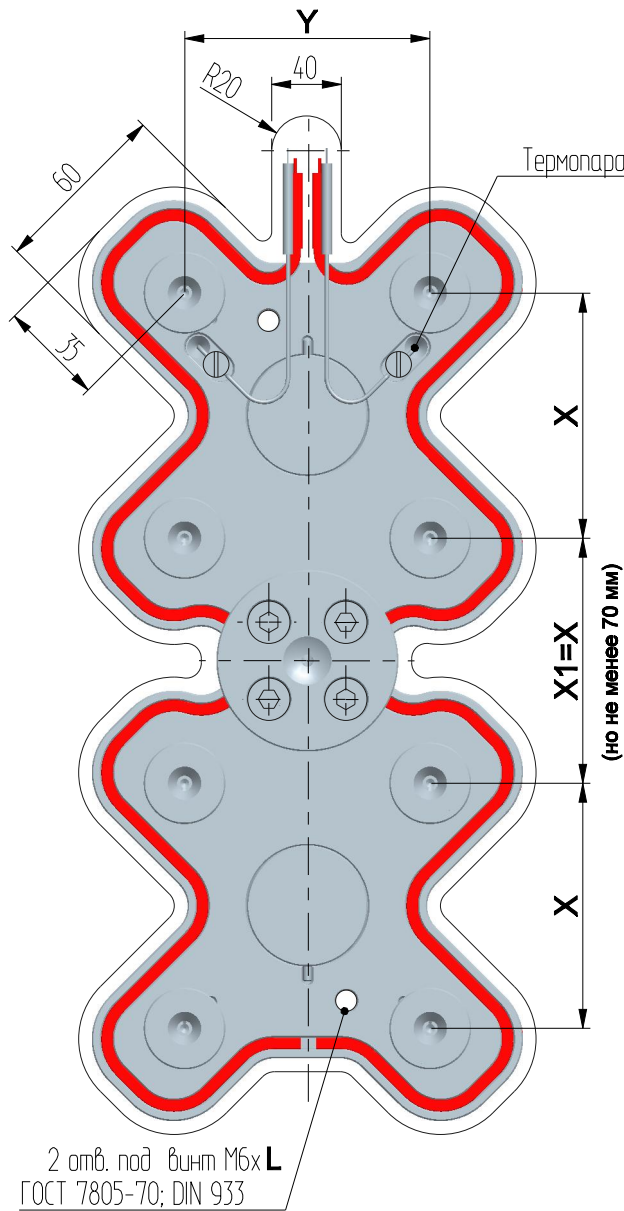

$$1 \leq Y/X \leq 2$$

Серия инжектора	X min	X+Y		S	S1	S2	S3	d1	d2	L	L1
		1 зона нагрева	2е зоны нагрева								
ML	60	120...190	191...400	30	55	41	57	32	60	45	15
SM	70	-	140...290	40	70	51	70	40	72	55	22
LS							80				

Втулка литниковая
(входит в комплект поставки)
Может комплектоваться втулкой литниковой обогреваемой VLK
(заказывается отдельно)

3D модель коллектора
предоставляется по запросу

Форма заказа:

ME8 - A - X - Y - R - T - Q

A - серия инжектора (ML, SM, LS)
X, Y - межцентровое расстояние
R - радиус сопла литьевой машины
T - тип термопары (K, L, J)
Q - длина гибких проводов, м

Например: ME8-ML-81-81-20-K-0,80